

## ВНИМАНИЮ ПОКУПАТЕЛЕЙ!

Перед началом эксплуатации холодильника просим Вас внимательно ознакомиться сданным «Руководством по эксплуатации».

Конструкция холодильника обеспечивает его несложное и удобное использование, однако мы рекомендуем Вам потратить некоторое время на изучение настоящего руководства. Надежная и экономичная работа холодильника зависит от соблюдения приведенных в руководстве указаний.

### СОДЕРЖАНИЕ

Общие указания	1
Технические данные	2
Комплект поставки	2
Требования безопасности	3
Порядок установки и подготовка к работе	4
Порядок работы	5
Уход за холодильником	6
Правила хранения и транспортирования	7
Гарантийные обязательства	7
Возможные неисправности и методы их устранения	8
Гарантийное и техническое обслуживание	8
Утилизация	9
Свидетельство о приемке и продаже	10
Гарантийные талоны	11
Декларация соответствия ТР ТС	15

## 1. Общие указания

1.1. Шкафы холодильные (далее по тексту холодильники) предназначены для временного хранения отходов класса «Б» в лечебно-профилактических учреждениях.

В холодильных агрегатах используется хладагент, наименование хладагента указано на табличке, которая расположена на задней стенке холодильника.

1.2. Холодильники работают от электрической сети напряжением 220В при отклонении напряжения  $\pm 10\%$  от номинального значения и частотой переменного тока 50 Гц и предназначены для установки помещениях с температурой окружающего воздуха от плюс 16 °С до плюс 32 °С и относительной влажностью не более 70%. (При иных условиях эксплуатации технические характеристики холодильника могут не соответствовать указанным техническим данным.)

1.3. **Уважаемый покупатель!** При покупке холодильника обязательно проверьте его работоспособность, комплектность, отсутствие механических повреждений, а также качество изделия в целом и распишитесь в свидетельстве о приемке и продаже.

1.4. **Конструкция холодильников постоянно совершенствуется, поэтому возможны некоторые изменения, не отраженные в данном руководстве.**

1.5. Производитель оставляет за собой право без предупреждения вносить изменения в конструкцию и комплектующие, не ухудшающие эффективность работы прибора:

- некоторые параметры, приведенные в этой инструкции, являются ориентировочными; производитель не несет ответственности за незначительные отклонения от указанных величин.

## 2. Технические данные

Модель холодильника	<b>GTS-522</b>
Цвет	жёлтый
высота не более	850
ширина не более	580
глубина не более	610
Общий объём камеры, дм <sup>3</sup>	148
Полезный объём, дм <sup>3</sup>	140
Напряжение питающей сети, В	220
Частота, Гц	50
Климатический класс	N
Корректированный уровень звуковой мощности, дБА	42
* Суточный расход электроэнергии при температуре окружающего воздуха плюс 25°C, кВт.ч, не более	0,42
Класс энергоэффективности	A
* Температура в холодильной камере, °C	-1... +6
Масса холодильника без упаковки	34
Мощность бактерицидной лампы, Вт	8
Срок полезного использования бактерицидной лампы, ч	8 000
*Теплоэнергетические параметры (Температура и суточный расход электроэнергии) определяются по стандартной методике в лабораторных условиях при регламентированной температуре окружающей среды, влажности воздуха и др.	

### 3. Комплект поставки

В комплект поставки входят упакованный холодильник с набором комплектующих изделий и руководством по эксплуатации.

Перечень комплектующих изделий на приобретаемый Вами холодильник приведен в таблице.

Наименование	Кол-во, Шт
1. Упакованный холодильник	1
2. Руководство по эксплуатации	1
3. Полка	1
4. Бак для мед.отходов класса Б - 35 литров	1
5. Бак для мед.отходов класса Б - 2 литра	3
6. Ключ от замка (при комплектации замком)	2

### 4. Требования безопасности

4.1. При эксплуатации холодильника соблюдайте общие правила электробезопасности

при пользовании электроприборами.

4.2. Холодильники выполнены по степени защиты от поражения электрическим током класса «1» и должны подключаться к электрической сети через двухполюсную розетку с заземляющим контактом. Для установки розетки с заземляющим контактом необходимо обратиться к квалифицированному электрику.

4.3. Перед включением холодильника проверьте исправность розетки, вилку и сетевого шнура на отсутствие повреждения изоляции.

Если вилка шнура питания не подходит к Вашей розетке, следует обратиться к квалифицированному электрику для установки розетки с заземляющим контактом (производится за счет потребителя).

4.4. В процессе эксплуатации холодильника **не допускайте** повреждения сетевого шнура и нарушения его контактов в вилке.

При появлении признаков ухудшения изоляции электрооборудования (пощипывание при касании к металлическим частям) **немедленно отключите холодильник** от электросети и вызовите механика обслуживающей организации для выявления и устранения неисправности.

4.5. **Не кладите** на установочную плоскость холодильника электро-нагревательные приборы, от которых может загореться пластмасса.

**Не допускайте** попадания влаги на приборы автоматики, на токоведущие части, расположенные сзади холодильника. При попадании влаги или воздействию пара на приборы автоматики или узлы электропроводки немедленно отключайте холодильник от электросети. Пуск в работу разрешается только после обеспечения условий безопасной эксплуатации.

4.6. Не реже одного раза в год с помощью сухой мягкой щетки или пылесоса очищайте от пыли элементы конструкции, расположенные сзади холодильника, предварительно вынув из розетки вилку сетевого шнура.

4.7. **Внимание!** В целях обеспечения пожарной безопасности, а также бесперебойной работы холодильника в период его службы:

- не подключайте холодильник к электросети с неисправной защитой от токовых перегрузок;
- **запрещается использовать** для подключения переходники, дополнительные розетки и удлинительные шнуры, которые могут привести к возгоранию холодильника и преждевременному выходу из строя системы автоматики и агрегата холодильника;
- не производите замену элементов электропроводки с помощью лиц, которые не имеют соответствующего разрешения (лицензии);
- не эксплуатируйте холодильный прибор сверх срока службы (дальнейшая эксплуатация возможна только после замены всех элементов электропроводки холодильника).

4.8. **Отключайте** холодильник от электросети, вынув вилку из розетки при:

- мытье пола под ним;
- уборке его внутри и снаружи;
- отключении напряжения электрической сети;
- устранении неисправностей;

4.9. В целях предотвращения поражения электрическим током, запрещается одновременно касаться холодильника и прибора, имеющего естественное заземление (газовая плита, батарея отопления и др.)

4.10. В светильник входит лампа содержащая ртуть. В случае боя лампы собрать ртуть резиновой грушей, а место, где разбилась лампа промыть 0,1 процентным раствором уксусной кислоты.

4.11. **Внимание!** Не загрязняйте вентиляционный зазор за холодильным прибором.

**Внимание!** Не используйте механические устройства или другие при-способления для ускорения процесса размораживания, кроме рекомендованных изготовителем.

**Внимание!** Не допускайте повреждения контура хладагента.

**Внимание!** Не используйте электроприборы внутри холодильной камеры, если они отличаются от типов, рекомендованных изготовителем.

**Внимание!** При разгерметизации холодильной системы хорошо проветрите помещение и не используйте открытое пламя.

## 5. Порядок установки и подготовка к работе

5.1. Холодильник, находившийся на холоде, перед включением в электросеть необходимо выдержать при комнатной температуре не менее 8 часов в упаковке и в вертикальном положении.

5.2. Снимите упаковку с холодильника, освободите комплектующие изделия от упаковки. Если прибор имеет защитное покрытие из полимерной пленки, аккуратно удалите его, соблюдая меры предосторожности, чтобы не повредить лакокрасочное или полимерное покрытие.

5.3. Вымойте комплектующие и холодильник теплой водой: наружную часть - моющим мыльным средством; внутренние части - раствором пищевой соды. Насухо вытрите мягкой тканью и тщательно проветрите. **ЗАПРЕЩАЕТСЯ использовать при мойке холодильника абразивные пасты и моющие средства, содержащие кислоты, растворители, а также средства для мытья посуды.**

5.4. Демонтируйте транспортировочный поддон. Для этого выкрутите болты гаечным ключом и снимите поддон. Вместо задних длинных транспортных болтов вкрутите в резьбовые отверстия два коротких болта 2 с шайбами 1 (см. рисунок ниже), которые прилагаются. Эти болты необходимы для закрепления опоры, на которой размещен компрессор.

5.5. В случае если регулировочные опоры не установлены, установите их, как показано на рисунке. Короткую опору 4 вверните в отверстие в петле, а длинную опору 5 - в отверстие в шкафу по левой его стороне вместо выкрученного транспортировочного болта.

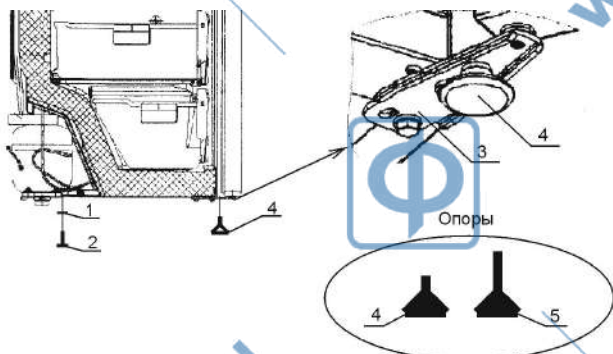

5.6. Отрегулируйте положение регулировочных опор 4 и 5, чтобы холодильник устойчиво стоял на полу с небольшим наклоном назад. Отрегулировав наклон правильно, вы обеспечите облегченное и самопроизвольное закрывание дверей.

5.7. Определите место установки холодильника. Его следует устанавливать вдали от источника тепла, в месте, недоступном для прямых солнечных лучей и на расстоянии не менее 50 см. от нагревательных приборов (газовых и электрических плит, печей и радиаторов отопления).

5.8. Над холодильником и с боковых сторон должно быть свободное пространство не менее 5 см для циркуляции воздуха.

**ЗАПРЕЩАЕТСЯ** располагать над холодильником любое навесное оборудование ближе, чем на 5 см.

**ЗАПРЕЩАЕТСЯ** устанавливать холодильник в нишу или встраивать его в мебель.

**ЗАПРЕЩАЕТСЯ** устанавливать холодильник в соприкосновении с металлическими раковинами, трубами водопровода, отопления, канализации и газоснабжения, с другими металлическими заземленными коммуникациями.

5.9. Установите комплектующие изделия в холодильник.

5.10. Ваш холодильник имеет правостороннее открывание дверей. С целью обеспечения более удобного размещения его в интерьере в конструкции предусмотрена возможность перенавески дверей для левостороннего открывания. При необходимости это может выполнить механик мастерской по ремонту холодильников (производится за счет потребителя).

Самостоятельно это делать не рекомендуется, поскольку необходима сложная регулировка правильного положения дверей.

5.11. При обнаружении неисправностей холодильника во время установки и подготовке к работе обращайтесь в специализированные мастерские

## 6. Порядок работы

Эксплуатировать холодильник необходимо в нежилых помещениях при условиях указанных в пункте 1.2 на странице 1. Следует учитывать, что работа холодильника сопровождается функциональными шумами и звуками.

6.1. Холодильник однокамерный и имеет холодильную камеру (ХК) без НТО.

6.2. На верхней стенке ХК расположена бактерицидная лампа, включаемая красной кнопкой на лицевой панели. Освещение ХК включается автоматически при открывании двери и выключается при ее закрывании.

6.3. Включение в сеть холодильника производится вилкой сетевого шнура питания. В момент пуска и остановки прибора возможен незначительный шум.

**Внимание!** Первое включение холодильника рекомендуется производить без загрузки продуктов. Повторное включение холодильника в электросеть необходимо производить не ранее, чем, через 4-5 минут после его отключения.

6.4. Температура в ХК поддерживается автоматически в пределах от минус 1°C до плюс 6°C.

При значительном повышении температуры окружающей среды (выше плюс 32°C) внимательно отнеситесь к выполнению условий установки холодильника (пункт 5.7) и обеспечьте свободное прохождение воздуха к задней стенке для охлаждения.

**Внимание!** Жидкость и газы циркулирующие в герметичной системе охлаждения холодильника могут издавать некоторые шумы, как при работе компрессора, так и после отключения. Также могут быть слышны легкие потрескивания материалов под воздействием температурных деформаций, щелчки срабатывания датчика-реле температуры. Не волнуйтесь, это совершенно нормально.

## 7. Уход за холодильником.

7.1. В холодильнике предусмотрено автоматическое удаление снегового покрова с задней стенки ХК. Это означает, что каждый раз в период остановки компрессора задняя стенка покрывается каплями воды, которые стекают в отверстие на отформованном сливе на задней стенке ХК, и по водостоку попадают в сосуд талой воды, расположенной на корпусе компрессора, где жидкость испаряется за счет тепла от компрессора и окружающей среды. Такое периодическое оттаивание снегового покрова в ХК является обязательным и служит подтверждением нормального функционирования холодильного прибора. В отверстии должен постоянно находиться ершик для предотвращения засорения.

**Примечание.** Если все же произошло засорение системы отвода талой воды из ХК, необходимо проворачивая ершик устранить его. Затем извлек ершик и очистить. Если проворачиванием ершика засорение устранить не удастся - необходимо провести промывание системы слива. Извлеките ершик, вытяните водоотвод из сосуда талой воды, поставьте под него любой вместительный сосуд и медленно налейте 200 мл теплой воды в отверстие (можно использовать медицинскую грушу). Повторите эту операцию несколько раз, пока вода в сосуде не станет чистой. Установите конец водоотвода в гнездо сосуда талой воды.

Также эту процедуру рекомендуется выполнять 1-2 раза в год с целью предупреждения засорения.

7.2. Если образовался плотный снеговой покров толщиной более 5мм, холодильник следует отключить для оттаивания.

### 7.3. Рекомендованный регламент обслуживания

#### 1) Разморозка. (по необходимости)

Для этого необходимо:

- Отключить холодильник от сети, убрать баки и оставить дверь открытой.
- После разморозки поверхность внутренней камеры можно протереть тканью, смоченной содовым раствором (1 столовая ложка на 1 литр воды) или неабразивным моющим средством. При протирке камеры нельзя допускать скопления воды на дне камеры и затекания воды за уплотнитель двери.
- Вытереть досуха мягкой тканью, закрыть дверь, включить холодильник.
- Включить **бактерицидную лампу, но не более чем на 10-15 мин.**

#### 2) Один раз в месяц.

Уборка холодильника.

- Отключить холодильник от сети;
- Наружные поверхности шкафа и двери протереть мягкой тканью, смоченной в теплой, слегка мыльной воде.
- Поверхность внутренней камеры и двери можно протереть тканью, смоченной содовым раствором или неабразивным моющим средством. Нельзя допускать скопления воды на дне камеры и затекания воды за уплотнитель двери.
- Вымытый холодильник необходимо вытереть досуха мягкой тканью. Нельзя применять для чистки холодильника какие-либо абразивные порошки, пасты.
- Проверить, нет ли посторонних предметов за конденсатором (на задней стенке холодильника)

#### 3) Один раз в пол года.

- Очистить конденсатор (в форме решетки на задней стенке холодильника) от пыли волосистой щеткой или пылесосом.
- Вымыть ванночку для слива талой воды, установленную на корпусе компрессора.

**4) По истечении установленного срока службы (7 лет)** обратиться в сервисную мастерскую на предмет возможности дальнейшей эксплуатации и технического освидетельствования холодильника с целью обеспечения электро-пожаробезопасности. При последующей эксплуатации аналогичное освидетельствование проводить не реже одного раза в два года.

## 8. Правила хранения и транспортирования

8.1. Холодильники храните в упакованном виде в закрытых помещениях с естественной вентиляцией, при относительной влажности не выше 70%.

8.2. Транспортируйте холодильники в упакованном виде в вертикальном рабочем положении любым видом крытого транспорта. Надежно закрепляйте холодильные приборы, чтобы исключить любые возможные удары и перемещения его внутри транспортных средств. При транспортировании соблюдайте требования ГОСТ 23216 для условий С.

**Внимание!** При транспортировке холодильника на боку возможны повреждения компрессора, наружных деталей конструкции холодильника а также стеклянных полок внутри холодильника.

8.3. При погрузочно-разгрузочных работах не допускается подвергать холодильник ударным нагрузкам. Соблюдайте требования манипуляционных знаков нанесенных на упаковку.

**ПРИМЕЧАНИЕ.** При обнаружении повреждений и поломок, возникших впоследствии нарушений правил транспортировки и хранения, холодильник будет снят с гарантийного обслуживания, а восстановительный ремонт будет производиться в платном порядке по прейскуранту Сервисного центра.



## 9. Гарантийные обязательства

9.1. Гарантийный срок эксплуатации товара 1 год.

Гарантийный срок эксплуатации товара исчисляется со дня продажи.

В течение гарантийного срока эксплуатации потребитель имеет право на бесплатное техническое обслуживание товара или бесплатный ремонт в соответствии с требованиями Закона РФ "О защите прав потребителей".

Если в течение гарантийного срока товар эксплуатировался с нарушением правил эксплуатации или потребитель не выполнял рекомендаций предприятия, осуществляющего гарантийное обслуживание товара, ремонт осуществляется за счет потребителя.

9.2. Гарантия не распространяется на лампу, полки-стекло, пласт-массовые изделия, входящие в комплект поставки, опоры, уплотнители.

9.3. Срок службы товара 7 лет. Изготовитель гарантирует возможность использования товара по назначению в течение срока службы (при условии проведения послегарантийного технического обслуживания или ремонта за счет потребителя).

## 10. Возможные неисправности и методы их устранения

возможная неисправность	вероятная причина	метод устранения
1. Повышенный шум, дребезжание	Неустойчивое положение холодильника. Трубопровод холодильного агрегата соприкасается с корпусом холодильника.	Установить холодильник в соответствии с настоящим руководством (п 6.1).
2. Включённый в электросеть холодильник не работает	Отсутствует напряжение в электросети. Нет контакта штепсельной вилки с розеткой.	Проверить наличие напряжения. Обеспечить контакт штепсельной вилки с розеткой
3. Появляется запах в холодильнике	Нерегулярная и нетщательная уборка холодильника. Длительное пребывание холодильника в выключенном состоянии с плотно закрытой дверью	Тщательно вымыть холодильник и проветрить в течении 3-4 часов
4. Не включается свет	Неисправен светильник или выключатель	Заменить светильник и выключатель
5. Наличие воды в нижней части холодильной камеры	Засорение водоотвода	Прочистить и промыть водоотвод теплой водой

\* В случае выявления других неисправностей обращайтесь в специализированную мастерскую.

## 11. Гарантийное и техническое обслуживание

11.1. Холодильники обеспечиваются гарантийным и техническим обслуживанием. Отрывные талоны на техническое обслуживание и гарантийный ремонт дают потребителю право на бесплатное гарантийное обслуживание в течение срока, указанного в гарантийных обязательствах.

11.2. При обнаружении неисправностей, которые не удастся устранить в соответствии с рекомендациями, изложенными в разделе 10 настоящего руководства по эксплуатации, необходимо обратиться в торговое предприятие, продавшее изделие или позвонить в центр обслуживания холодильников по телефону: **+7-987-354-35-01**.

11.3. Техническое обслуживание заключается в выполнении работ по поддержанию работоспособности холодильника, при использовании по назначению, без замены деталей и узлов.

**Внимание!** При одновременном выполнении работ по гарантийному ремонту и



техническому обслуживанию изымается только один талон.

11.4. После выполнения гарантийного ремонта или технического обслуживания механик должен изъять соответствующий отрывной талон, заполнить его корешок.

11.5. **Холодильник снимается с гарантии в следующих случаях:**

- нарушение потребителем правил установки и эксплуатации, изложенных в настоящем руководстве;
- некомплектности и механических повреждений после продажи холодильника;
- обнаружения следов воздействия химических веществ;
- использования изделия не по назначению;
- небрежности при хранении, эксплуатации и транспортировании потребителем, торгующей или транспортной организациями;
- повреждений, вызванных экстремальными климатическими условиями транспортирования, хранения, и эксплуатации;
- повреждений или нарушений нормальной работы, вызванных животными или насекомыми;
- проведение ремонта холодильного прибора лицами, не имеющими на соответствующего разрешения;
- эксплуатации холодильника на всех видах движущегося транспорта;
- а также по другим причинам, не зависящим от предприятия-изготовителя.

11.6. **Внимание! Ложный вызов оплачивается потребителем!**

Если причиной вызова механика является невыполнение потребителем руководства по эксплуатации, нарушение условий установки или несоответствующие условия эксплуатации.

**Во избежание недоразумений внимательно прочтите главу 10 и позвоните в центр обслуживания холодильников по телефону: +7-987-354-35-01**

11.7. Обучение правилам пользования холодильником и прочие нерегламентные работы (ремонт розеток, пробок-автоматов и др.), являются платной услугой сервисного центра и к гарантийному ремонту не относятся.

11.8. В холодильнике, используется теплоизо-ляционный материал пенополиуретан, который дает усадку. Незначительная неровность на боковых поверхностях холодильника, вызванная усадкой пенополиуретана, не влияет на работу холодильника, не ухудшает теплоизоляцию и не является дефектом.

## 12 Утилизация

### Утилизация электрического и электронного оборудования.

12.1 Данный символ на изделии, его комплектующих или упаковке означает, что данное изделие подлежит обязательной утилизации. Пожалуйста, сдайте отработавшее изделие в пункт приема электрического и электронного оборудования для переработки. В некоторых странах, в т.ч. странах ЕС разработаны специальные схемы сбора единиц отработавшего электрического и электронного оборудования. Соблюдая правила утилизации этого оборудования, Вы внесете свой вклад в сохранение окружающей среды и здоровья человечества. Вторичная переработка материалов сохраняет природные ресурсы. Поэтому, пожалуйста, не выбрасывайте отработавшее оборудование вместе с бытовыми отходами. Более подробную информацию о вторичной переработке оборудования Вы можете получить в сервисе по переработке отходов или в торговой точке, где Вы приобрели данное изделие.

12.2 Утилизация лампы производится в соответствии с Федеральным законом N 89-ФЗ "Об отходах производства и потребления" и "Правилами обращения с отходами производства и потребления". Вышедшие из строя люминесцентные лампы следует сдавать в специализированные пункты приема или на предприятия по переработке ртутьсодержащих отходов.

### 13. Свидетельство о приемке и продаже

Модель холодильника **GTS-522** № \_\_\_\_\_

Изготовитель: ООО «ГеоТехСнаб»  
РФ, 410086, г. Саратов, ул. Песчано-Умётская, д.43В, оф., 9.

тел.: +7-987-354-35-01 эл.почта: gts164@mail.ru

ТУ 28.25.13-001-46335332-2020

Соответствует требованиям технических регламентов  
Таможенного союза:  
ТР ТС004/2011; ТР ТС010/2011; ТР ТС 020/2011.

Декларация о соответствии: ЕАЭС N RU Д-РУ.АД65.В.19677/20  
Срок действия с 24.12.2020 по 23.12.2025

Дата выпуска 02. 2021 г. Штамп ОТК

Продан \_\_\_\_\_ Дата продажи \_\_\_\_\_  
(наименование предприятия торговли)

Покупатель \_\_\_\_\_ / \_\_\_\_\_  
подпись расшифровка подписи

<p><b>КОРЕШОК ТАЛОНА № 1</b> На техническое обслуживание холодильника</p> <p>Изыят « _____ » _____ Исполнитель _____ (фамилия, имя, отчество)</p>	<p><b>Выполнены работы:</b></p>	<p>Линия отреза</p>
<p><b>КОРЕШОК ТАЛОНА № 2</b> На гарантийный ремонт холодильника</p> <p>Изыят « _____ » _____ Исполнитель _____ (фамилия, имя, отчество)</p>	<p><b>Выполнены работы:</b></p>	<p>Линия отреза</p>

Действителен при заполнении лицевой и оборотной стороны  
ООО «ГеоТехСнаб»  
410086, г. Саратов, ул. Песчано-Умётская, д.43В  
**ТАЛОН № 1 на техническое обслуживание**  
холодильника **GTS-522**

Заводской № \_\_\_\_\_ изготовлен 02. 2021г.  
(дата)

Продан магазином \_\_\_\_\_  
(наименование и номер  
\_\_\_\_\_ магазина и его адрес)

Дата продажи « \_\_\_\_\_ » \_\_\_\_\_ 20 г.

Штамп магазина \_\_\_\_\_  
(личная подпись продавца)

Действителен при заполнении лицевой и оборотной стороны  
ООО «ГеоТехСнаб»  
410086, г. Саратов, ул. Песчано-Умётская, д.43В  
**ТАЛОН № 2 на гарантийный ремонт**  
холодильника **GTS-522**

Заводской № \_\_\_\_\_ изготовлен 02. 2021г.  
(дата)

Продан магазином \_\_\_\_\_  
(наименование и номер  
\_\_\_\_\_ магазина и его адрес)

Дата продажи « \_\_\_\_\_ » \_\_\_\_\_ 20 г.

Штамп магазина \_\_\_\_\_  
(личная подпись продавца)

Выполнены работы \_\_\_\_\_

\_\_\_\_\_

\_\_\_\_\_

\_\_\_\_\_

**Исполнитель**

**Владелец**

(фамилия, имя, отчество)

(подпись)

(наименование предприятия, выполнившего

ремонт и его адрес)

**М. П.**

\_\_\_\_\_  
(должность и подпись руководителя  
предприятия, выполнившего ремонт)

Выполнены работы \_\_\_\_\_

\_\_\_\_\_

\_\_\_\_\_

\_\_\_\_\_

**Исполнитель**

**Владелец**

(фамилия, имя, отчество)

(подпись)

(наименование предприятия, выполнившего

ремонт и его адрес)

**М. П.**

\_\_\_\_\_  
(должность и подпись руководителя  
предприятия, выполнившего ремонт)

<p><b>КОРЕШОК ТАЛОНА № 3</b> На гарантийный ремонт холодильника</p> <p>Изыят « _____ » _____ Исполнитель _____ (фамилия, имя, отчество)</p>	<p><b>Выполнены работы:</b></p> <p>Линия отреза</p>
<p><b>КОРЕШОК ТАЛОНА № 4</b> На гарантийный ремонт холодильника</p> <p>Изыят « _____ » _____ Исполнитель _____ (фамилия, имя, отчество)</p>	<p><b>Выполнены работы:</b></p> <p>Линия отреза</p>

Действителен при заполнении лицевой и оборотной стороны  
ООО «ГеоТехСнаб»  
410086, г. Саратов, ул. Песчано-Умётская, д.43В  
**ТАЛОН № 3** на гарантийный ремонт  
холодильника **GTS-522**

Заводской № \_\_\_\_\_ изготовлен 02.2021г.  
(дата)

Продан магазином \_\_\_\_\_  
(наименование и номер  
\_\_\_\_\_ магазина и его адрес)

Дата продажи « \_\_\_\_\_ » \_\_\_\_\_ 20 \_\_\_\_ г.

Штамп магазина \_\_\_\_\_  
(личная подпись продавца)

Действителен при заполнении лицевой и оборотной стороны  
ООО «ГеоТехСнаб»  
410086, г. Саратов, ул. Песчано-Умётская, д.43В  
**ТАЛОН № 4** на гарантийный ремонт  
холодильника **GTS-522**

Заводской № \_\_\_\_\_ изготовлен 02.2021г.  
(дата)

Продан магазином \_\_\_\_\_  
(наименование и номер  
\_\_\_\_\_ магазина и его адрес)

Дата продажи « \_\_\_\_\_ » \_\_\_\_\_ 20 \_\_\_\_ г.

Штамп магазина \_\_\_\_\_  
(личная подпись продавца)

Выполнены работы \_\_\_\_\_

\_\_\_\_\_

\_\_\_\_\_

\_\_\_\_\_

**Исполнитель**

**Владелец**

(фамилия, имя, отчество)

(подпись)

(наименование предприятия, выполнившего

ремонт и его адрес)

**М. П.**

(должность и подпись руководителя  
предприятия, выполнившего ремонт)

Выполнены работы \_\_\_\_\_

\_\_\_\_\_

\_\_\_\_\_

\_\_\_\_\_

**Исполнитель**

**Владелец**

(фамилия, имя, отчество)

(подпись)

(наименование предприятия, выполнившего

ремонт и его адрес)

**М. П.**

(должность и подпись руководителя  
предприятия, выполнившего ремонт)



**ЕВРАЗИЙСКИЙ ЭКОНОМИЧЕСКИЙ СОЮЗ  
ДЕКЛАРАЦИЯ О СООТВЕТСТВИИ**



**Заявитель** Общество с ограниченной ответственностью "ТЕОТЕХНАБ"

Место нахождения и адрес места осуществления деятельности: Российская Федерация, Саратовская область, 410086, город Саратов, улица Песчано-Уметская, дом 43В, офис 9, основной государственный регистрационный номер: 1206400019539, номер телефона: +79276274671, адрес электронной почты: geotehsnab@mail.ru

**в лице** Генерального директора Сягина Вадима Юрьевича

**заявляет, что** Установки холодильные: Шкафы холодильные моделей: «GTS - 520», «GTS - 521», «GTS - 522», «GTS - 523», «GTS - 524», «GTS - 525», «GTS - 530», «GTS - 531», шкафы холодильные типа «Ларь» моделей: «GTS - 120», «GTS - 130»

**изготовитель** Общество с ограниченной ответственностью "ТЕОТЕХНАБ". Место нахождения и адрес места осуществления деятельности по изготовлению продукции: Российская Федерация, Саратовская область, 410086, город Саратов, улица Песчано-Уметская, дом 43В, офис 9. Продукция изготовлена в соответствии с ТУ 28.25.13-001-46335332-2020.

Код ТН ВЭД ЕАЭС 8418. Серийный выпуск

**соответствует требованиям**

ТР ТС 004/2011 "О безопасности низковольтного оборудования", ТР ТС 020/2011 "Электромагнитная совместимость технических средств", ТР ТС 010/2011 "О безопасности машин и оборудования"

**Декларация о соответствии принята на основании**

Протокола испытаний № ДИЛ04/032020/СТР4466 от 22.12.2020 года, выданного Испытательным центром Общества с ограниченной ответственностью "Структура", аттестат аккредитации РОСС RU.31587.ИЦ.00005.

Схема декларирования 1д

**Дополнительная информация**

Условия хранения указаны в прилагаемой к продукции товаросопроводительной документации.

**Декларация о соответствии действительна с даты регистрации по 23.12.2025 включительно**

  
(подпись)



Сягин Вадим Юрьевич  
(Ф.И.О. заявителя)

Регистрационный номер декларации о соответствии: ЕАЭС N RU Д-РУ.АД65.В.19677/20

Дата регистрации декларации о соответствии: 24.12.2020